



Cert. No. LRQ 0963008

ISO 9001

spirax sarco

TI-P023-26 PL
ST Issue 9 kwi08

S13

Separator kropli z żeliwa sferoidalnego, kołnierzowy

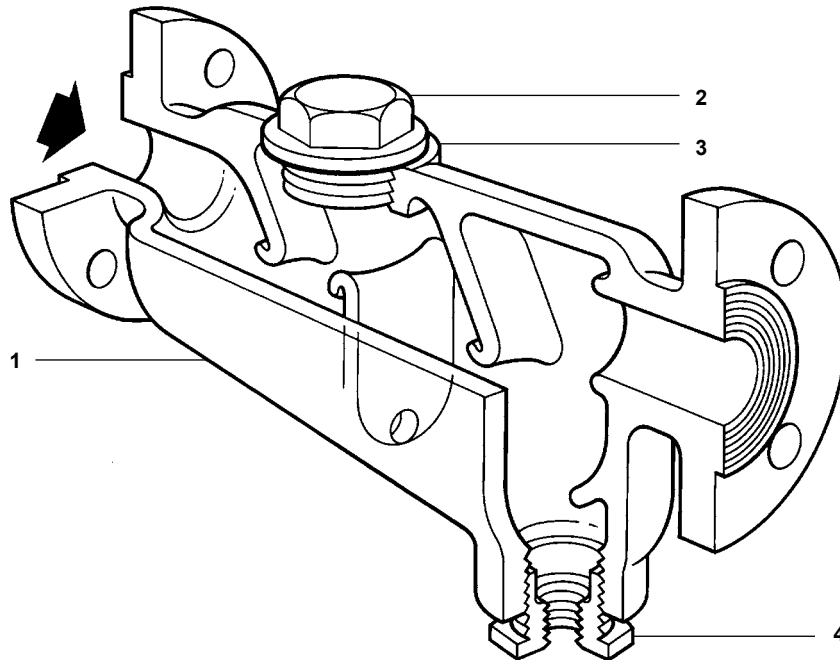

Opis

Separator kropli (osuszacz) **S13** konstrukcji szykanowo-labiryntowej, używany jest do wychwytywania ciekłych frakcji niesionych przez parę, sprężone powietrze lub inne gazy przemysłowe. Do odprowadzenia frakcji ciekłych z separatora, służy zestaw odwadniający (najlepiej z odwadniaczem pływakowym), który należy przyłączyć do otworu spustowego.

Wielkości, przyłącza

DN40, 50, 65, 80, 100, 125, 150 i 200

kołnierze EN1092 PN16 i PN25

spust - gniazdo gwintowane (tab. wymiar E).

Poz. część	materiał, norma	
1 korpus	żeliwo sferoidalne	DIN 1693 GGG40 ASTM A395
2 korek	stal węglowa	1.0460 (C22.8)
3 uszczelka	grafit wzmocniony, foliowany	
4 gniazdo redukcyjne spustowe	kuta stal węglowa	ASTM A105

Zakres stosowania

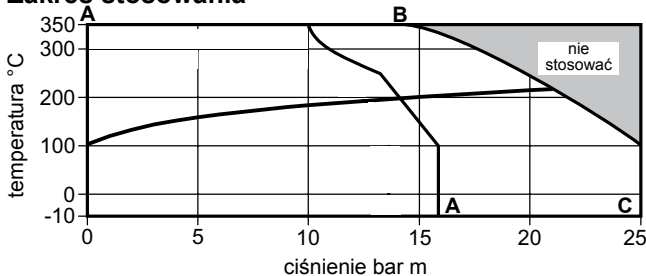

A-A kołnierze EN1092 PN16

A-B-C kołnierze EN1092 PN25

Parametry graniczne (ISO 6552)

Konstrukcja korpusu	PN25
PMA - Maksymalne ciśnienie dopuszczalne	25 bar m @ 100°C
TMA - Maksymalna temperatura dopuszczalna	350°C @ 14 bar m
PMO - Maksymalne ciśnienie robocze dla pary nasyconej	PN16 13,7 bar m PN25 21,3 bar m
TMO - Maksymalna temperatura robocza	350°C @ 14 bar m
Minimalna temperatura robocza	-10 °C
Próba hydrauliczna	PN16 24,0 bar m PN25 37,5 bar m



Przykład zamówienia

Separator S13, DN40 kołn.PN25

Wielkości, wymiary [mm], masy [kg], pojemności[l]

wielkość	A	B	C	D	E	F	G	masa	poj.
DN40	111	156	89	365	½"	1"	94	14	1,6
DN50	146	205	117	406	½"	1"	98	25	3,2
DN65	178	249	146	456	¾"	1½"	98	28	4,6
DN80	178	252	152	483	1"	1½"	98	36	6,5
DN100	223	315	197	692	1"	1½"	118	60	13,5
DN125	226	397	381	706	1"	1½"	121	128	38,5
DN150	226	397	381	706	1"	1½"	121	130	42,5
DN200	308	502	426	762	1½"	1½"	140	190	68,0

Zalecane momenty skręcające

poz	wielkość	 lub mm		Nm
2	DN40	46 A/F	M56	150 - 165
	DN50	46 A/F	M56	150 - 165
	DN65	46 A/F	M56	150 - 165
	DN80	60 A/F	M72	190 - 210
	DN100	60 A/F	M72	190 - 210
	DN125	60 A/F	M72	190 - 210
	DN150	60 A/F	M72	190 - 210
	DN200	60 A/F	M72	190 - 210

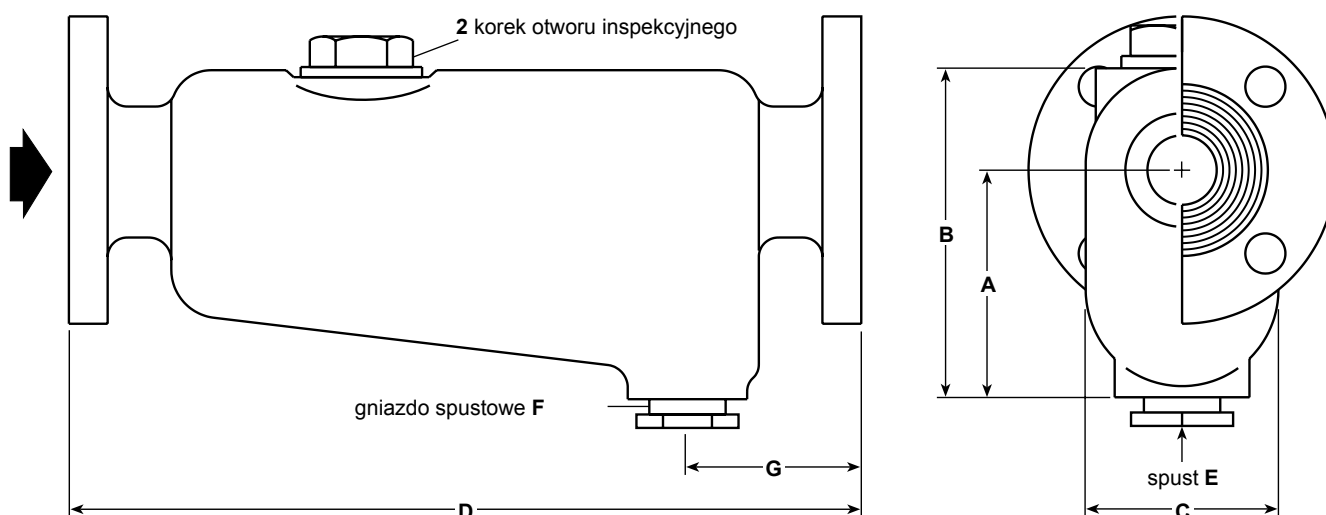

Instalacja, konserwacja

Instalować na poziomym odcinku rurociągu, koniecznie z zespołem odwadniającym, podłączonym do króćca odwadniającego separatora (E). Prawidłowe odwodnienie (dla pary oznacza to zwiększenie jej współczynnika suchości) uwarunkowane jest poprawnie wybranym (rodzaj) i dobranym (wielkość) odwadniaczem.

Normy, certyfikaty

Urządzenie spełnia wymogi dyrektywy 97/23/WE Parlamentu Europejskiego (Europejska Dyrektywa Ciśnieniowa PED).

Wymagania odnośnie dodatkowych certyfikatów należy podawać w zamówieniu.

Przykładowe odwodnienie separatora kropli

